

STARKER MEHRWERT FÜR DEN BRÜCKENAUFBAU.

Dank der bis zu 25 % höheren Nutzlast, der tiefen Ladekante und dem dadurch erhöhten Ladevolumen, eignet sich ein Baldinger Brückenaufbau ausgezeichnet, um das Transportgut schonend und effizient ans Ziel zu bringen.

BRANCHENLÖSUNGEN.

- BAUWERBE
- FENSTERBAU
- FEUERWEHR
- GÄRTNEREI
- GETRÄNKEHANDEL
- STAHLTRANSPORT

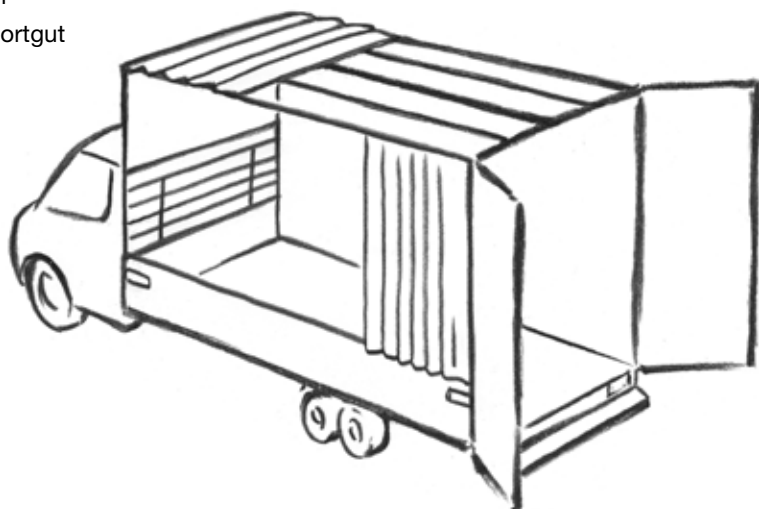

DER BRÜCKENAUFBAU IN KÜRZE.

- Leichter Alufahrgestell mit und ohne Blachenverdeck
- Boden aus verschweissten, geriffelten Aluminiumprofilen
- Starke Stirnwand als Stangenträger ausgelegt / Im Bereich Kabinenrückfenster durchgehend vergittert, Seitenläden in verschiedenen Varianten
- Verschiedene Verladesysteme wie z. B. Hebebühne oder ausziehbaren Rampen
- In der Ladefläche integrierte Befestigungsmöglichkeiten wie z. B. Airline-Zurrschienen

IHRE VORTEILE IM DETAIL.

- 25 % mehr Nutzlast zur Verfügung im Vergleich zu herkömmlichen Systemen
- Sehr tiefe Ladehöhe für ein effizienteres und ergonomisches Be- und Entladen
- Keine störenden Radkästen im Aufbau
- 13 Zoll Achsaggregate mit Scheibenbremsen, somit 25 % verkürzter Bremsweg im Vergleich zu Trommelbremsen
- Sichere Fahreigenschaften durch niedrigen Schwerpunkt
- Flexible Gestaltung des Aufbaus punkto Abmessungen
- Aufbaulänge bis 6000 mm möglich

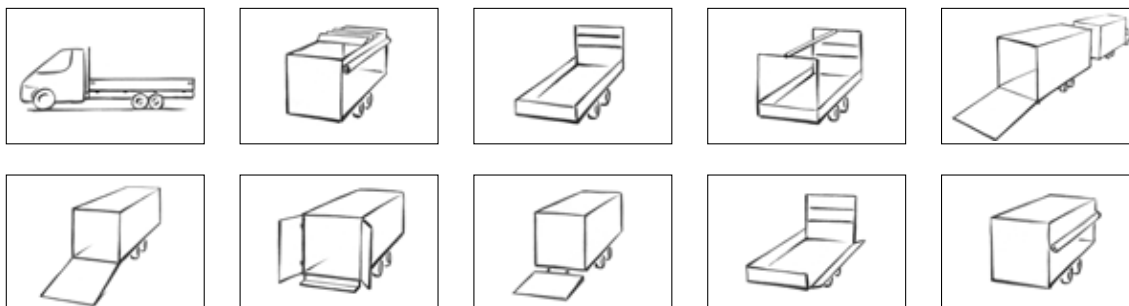

Gerne beraten wir Sie in einem persönlichen Gespräch und zeigen Ihnen die Möglichkeiten auf, wie wir ein genau auf Ihre Bedürfnisse abgestimmten Brückenaufbau konzipieren können. **Wir freuen uns auf Ihre Kontaktaufnahme.**

FAHRZEUG-KOMPATIBILITÄT.

Baldinger Aluminium-Niederrahmen-Chassis (ANC) sind für folgende Basisfahrzeugtypen mit Frontantrieb lieferbar:

Basisfahrzeuge	Minimale Aufbauhöhe	Maximale Aufbauhöhe	Gesamtgewicht
Citroën Jumper	3000mm	6000mm	3500 kg
Fiat Ducato	3000mm	6000mm	3500 kg
Opel Movano	3000mm	6000mm	3500 kg
Peugeot Boxer	3000mm	6000mm	3500 kg
Renault Master	3000mm	6000mm	3500 kg
Volkswagen T6	3000mm	6000mm	3500 kg

Das Gesamtzuggewicht (GZG) von 5200kg bis 7000kg ist abhängig vom Basisfahrzeugtyp.

Das GZG für die einzelnen Typen teilen wir Ihnen gerne auf Anfrage mit.

ZUBEHÖR.

Unser Zubehör ist sehr vielfältig und mit den verschiedenen Systemen kombinierbar. Gerne beraten wir Sie bei der richtigen Auswahl für Ihren individuellen Aufbau.

> BEFESTIGUNG



Airline Bindesystem



Versenkter Bändering



Ladebalken



Netzbefestigungshaken

> DIVERSE



Spoiler



Rückfahrkamera



Anhängerkupplung



Auffahrrampe